



COM O INTERNATIONAL<sup>®</sup> 9800i,  
VOCÊ NÃO PEGA A ESTRADA.  
CONQUISTA.

**VERSÃO 6x2**

- Fabricado no Brasil
- Maior cabine leito do mercado
- Caminhão pesado com PBTC de 56 ton
- Marca líder em vendas no mercado mais competitivo do mundo

**9800i** ULTRASHIFT



Faça revisões em seu veículo regularmente.

Imagens meramente ilustrativas.



SAC: 0800 979 0144

[www.internationalcaminhoes.com.br](http://www.internationalcaminhoes.com.br)



ACREDITAR NO BRASIL.  
ESSE É O NOSSO COMPROMISSO.

# 9800i 6x2 - EURO V (ULTRAShift)

## Motor

- ▶ Cummins ISM 420 P7-0 – 10,8 litros
- ▶ Tipo
  - Diesel, 6 cilindros em linha
  - 24 válvulas
  - Proconve P7 (EURO V)
- ▶ Potência: 410 cv (301 kW) @ 1.900 rpm
- ▶ Torque máximo: 2.000 Nm @ 1.200 rpm
- ▶ Sistema de injeção: injetores individuais com gerenciamento eletrônico
- ▶ Pós-tratamento de gases: SCR/Arla 32

## Embreagem

- ▶ Modelo: Eaton ECA 15,5 – disco duplo cerâmico
- ▶ Acionamento: eletrônico

## Transmissão

- ▶ Eaton Ultrashift Plus FO-16E318B-MXP
- ▶ Automatizada: com 18 marchas à frente e 4 à ré
- ▶ Relações de transmissão: 14,40 a 0,73:1

## Eixo Dianteiro

- ▶ Modelo: International I-140S
- ▶ Tipo: viga "I", de aço forjado

## Eixo Traseiro Motriz

- ▶ Modelo: Meritor MS-23-18X
- ▶ Relação de redução: 4,33:1
- ▶ Tipo: de uma velocidade e simples redução, com controle eletrônico de tração, carcaça de aço estampado

## Suspensão

- ▶ Dianteira: molas parabólicas com amortecedores telescópicos
- ▶ Traseira: pneumática, com 2 bolsões e 2 amortecedores telescópicos por eixo, terceiro eixo com sistema de levantamento pneumático acionado pelo motorista e com sistema de deflação para engate do semirreboque

## Chassi

- ▶ Tipo:
  - Escada
  - Longarinas de seção constante
  - Travessas desmontáveis aparafusadas, de aço tratado termicamente
- ▶ Dimensões (mm):
  - Bitola: 864
  - Altura da alma: 257
  - Largura da aba: 89
  - Espessura: 7,9
- ▶ Quinta roda:
  - Jost JSK 37C, estacionária

## Direção

- ▶ Modelo: TRW TAS-65
- ▶ Tipo: hidráulica, de setor e rosca sem-fim

## Rodas e Pneus

- ▶ Rodas: 8,25 x 22,5, de aço estampado
- ▶ Pneus: 295/80 R 22,5, radiais, sem câmara

## Volumes de Abastecimentos (litros)

- ▶ Tanques de combustível (alumínio): 370 + 257
- ▶ Arla 32: 95
- ▶ Motor: 36.6
- ▶ Transmissão: 13.0
- ▶ Eixos traseiros: 34.8

## Freios

- ▶ Serviço: pneumático, de duplo circuito, tipo S-came, a tambor na dianteira e traseira, com ajustadores automáticos
- ▶ ABS de série
- ▶ Estacionamento: pneumático, com molas acumuladoras nas rodas traseiras
- ▶ Área de frenagem
  - Dianteira: 2.032 cm<sup>2</sup>
  - Traseira: 5.676 cm<sup>2</sup>
- ▶ Freio motor: Cummins C-brake, tipo compressão, com até 395 cv de frenagem

## Sistema Elétrico

- ▶ Alternador: Delco 22-SI de 12 volts, 130 amperes
- ▶ Baterias: 3 x 100 Ah/12 volts, em paralelo (2.250 CCA)
- ▶ Conversor de tensão para semirreboque: 12 para 24 volts, de série

## Equipamentos de Série

- ▶ Banco do motorista com suspensão pneumática e cintos de segurança integrados;
- ▶ Coluna de direção ajustável
- ▶ "Cruise control" (piloto automático)
- ▶ Ar-condicionado quente e frio
- ▶ Tacógrafo digital
- ▶ Rádio AM/FM com CD player
- ▶ Tomada 12 v
- ▶ Iluminação de teto
- ▶ Luz traseira de plataforma
- ▶ Acionamento elétrico dos vidros
- ▶ Dormitório com cama padrão solteiro
- ▶ Luzes de leitura individuais
- ▶ 3 para-sóis internos
- ▶ Para-sol externo aerodinâmico na cor do veículo
- ▶ Extensões e saias laterais aerodinâmicas

## Dimensões (mm)

- ▶ Comprimento total: 6.950
- ▶ Distância entre eixos: (dianteiro ao centro do tandem 4.100)
- ▶ Balanço dianteiro: 1.300
- ▶ Balanço traseiro: 850
- ▶ Altura total: 3.500
- ▶ Largura: 2.423
- ▶ Raio de giro (entre paredes): 8.338
- ▶ Altura da quinta roda: 1.306

## Pesos\* (kg) - Em ordem de marcha

- Eixo dianteiro (pesos estimados): 4.970
- Eixo traseiro (pesos estimados): 3.465
- Total (pesos estimados): 8.435

## Pesos\* (kg)

- ▶ Capacidade técnica/legal\*\*
  - Eixo dianteiro: 6.400/6.000
  - Eixos traseiros: 21.000/17.000
  - Peso bruto total (PBT): 27.400/23.000
- ▶ Peso bruto total combinado (PBTC): 56.000/56.000
- ▶ Capacidade máxima de tração (CMT): 60.000/não aplicável

\* Pesos em conformidade com a ABNT NBR ISO 1176:2006; inclui tanques cheios, todos os fluidos, ferramentas e demais equipamentos obrigatórios. Motorista não incluído.

\*\* Conforme Resolução 210/06 do Contran.

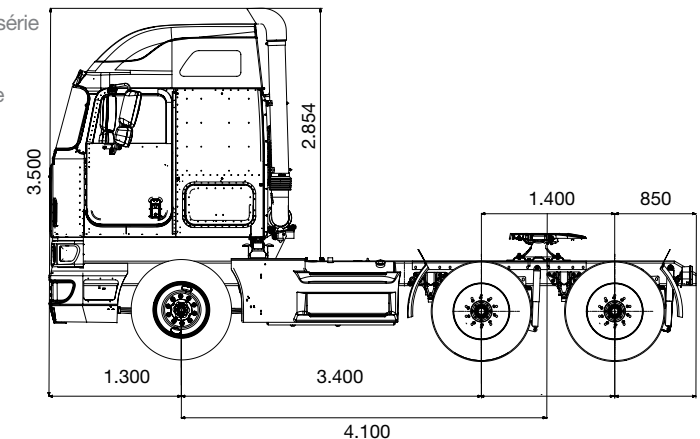

Observação: as especificações e descrições neste informativo estão de acordo com as informações disponíveis no momento da publicação, mas estão sujeitas a alteração sem aviso prévio. International Caminhões. Alguns dos equipamentos mostrados são opcionais. Consulte seu concessionário International. O logotipo Diamond e a marca International são marcas registradas da Navistar. Todos os direitos reservados. Este veículo está em conformidade com o Proconve. Impresso no Brasil – International 24 Horas: SAC – 0800-979-0144.

